



FRANCE
Collectivités

MOBILIER URBAIN - MATÉRIEL & JEUX

FICHE PRODUIT

ROUES TAI CHI

RÉF. PRODUIT

S80107

UNITE

COORDONNÉES

FRANCE COLLECTIVITÉS
55A ALLÉE DE L'ARGENTINE
30900 NÎMES

Tel: + 33 (0) 4.30.65.01.79

Email: info@france-collectivites.fr

DESRIPTIF

Structure en acier ϕ 90
Plastifié

CONFORME

Norme européenne
NF EN 16630

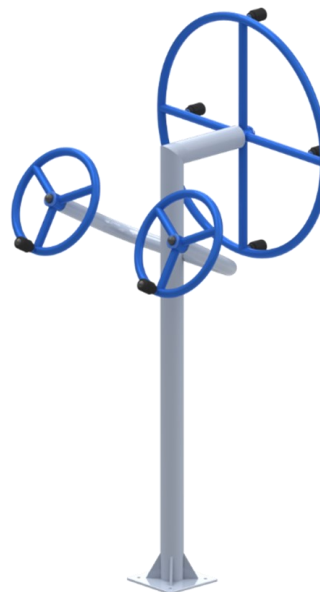

ENTRETIEN DU MATERIEL

Le matériel doit être entretenu régulièrement par son propriétaire. Si un des modules requiert une maintenance, il faut faire en sorte que celui-ci ne soit plus accessible aux utilisateurs jusqu'à ce qu'il soit réparé. Pour un bon usage, il est conseillé d'effectuer régulièrement des contrôles visuels de routine en vérifiant les points suivants : La propreté, la garde au sol des modules, l'état de surface, les fondations apparentes, les arrêtes vives, les pièces manquantes, l'usure excessive des pièces mobiles et l'intégrité de la structure.

De plus, un contrôle fonctionnel plus approfondi convient d'être réalisé tous les deux mois sur les points suivants :

- vérifier le bon serrage de la visserie
- retirer tout élément non prévu ayant été ajouté ou fixé sur les modules (ex : autocollants, vêtements, cordes, ...)
- effectuer les reprises de peinture aux endroits qui présenteraient des impacts,
- remplacer toute pièce endommagée ou manquante par une pièce détachée spécifique à ce produit et exclusivement référencée par le fabricant
- vérifier que les autocollants indiquant les instructions d'utilisation apposés sur les modules soient en bon état. Les remplacer si nécessaire.
- vérifier la stabilité des modules. Si l'un d'entre eux s'est légèrement détaché de sa fondation, inspecter au niveau de la fixation au sol, et resserrer la visserie ou effectuer les réparations si nécessaire.
- vérifier que les ancrages ne ressortent pas de terre.
- nettoyer toute partie sale du module à l'eau savonneuse.

Tous les ans, il est recommandé d'effectuer le contrôle des ancrages au sol. Pour cela, retirer la terre qui recouvre la platine de scellement et inspecter avec précaution l'état des fixations et du béton. Remplacer les éléments si nécessaire. Vérifier le bon serrage de la visserie.

GARANTIE

Ce produit est garanti 1 an, pièces et main d'œuvre. Toute réserve quant à l'état du matériel livré doit être effectuée dans le délai légal à partir de la réception des colis. Sont exclus de la garantie:

- toute détérioration lors de l'acheminement.
- toute détérioration du matériel due à une utilisation autre que celle pour laquelle il a été conçu.
- toute détérioration due à un défaut ou un mauvais entretien du produit.
- tout défaut non déclaré dans le délai légal.
- toute détérioration due à un montage non conforme à la présente notice de pose.

CE MATERIEL A ETE CONÇU ET REALISE EN APPLICATION DE LA NORME EUROPEENNE NF EN 16630

DETAILS TECHNIQUES ET PLANS

Espace d'exercice et espace d'évolution

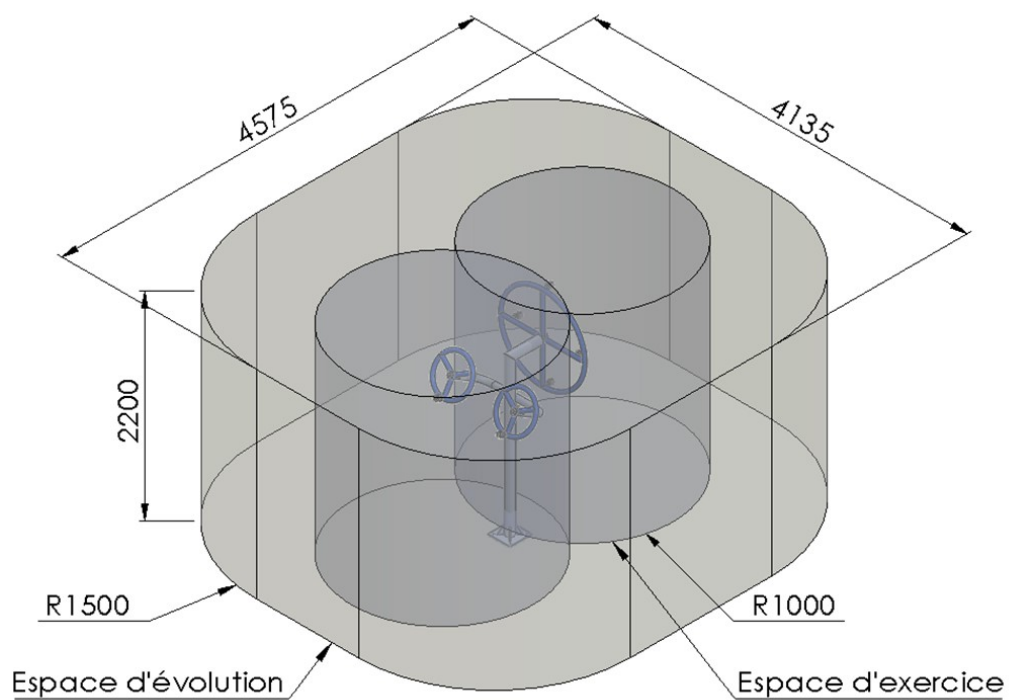

Dimensions

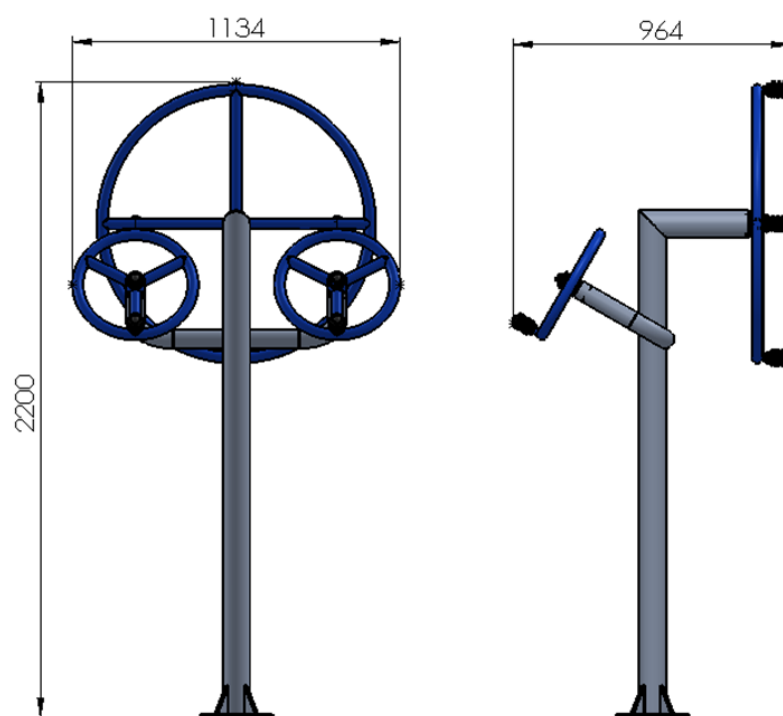

Hauteur de chute libre : 0 mm

Surface de la zone d'évolution : 17 m²

NOTICE D'UTILISATION

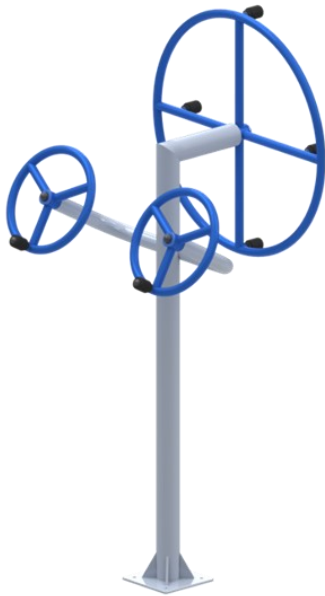

Renforcement musculaire:

Ce module est idéal pour se renforcer :

- Les fonctions cardiaques
- Le fonctionnement des articulations
- La souplesse

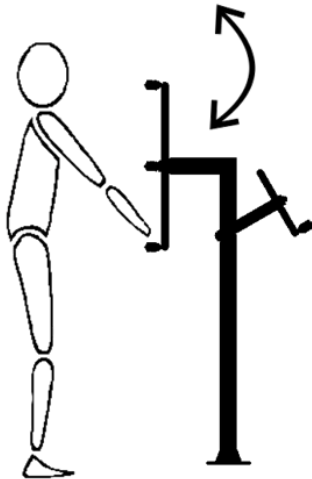

Précautions d'utilisation :

- Une seule personne à la fois sur le module
- Faire tourner les roues à une allure raisonnable afin d'éviter toute blessure

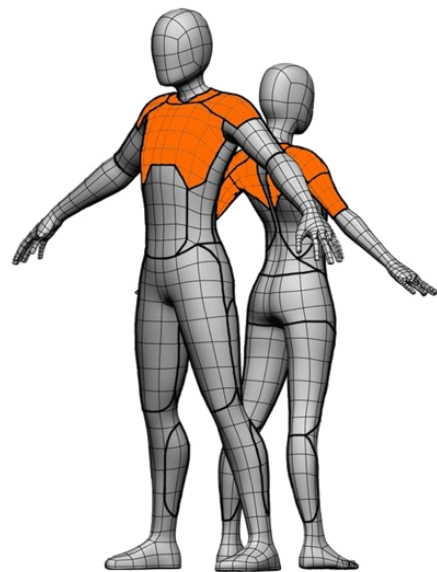

Exemple d'utilisation :

Positionnez vous devant les roues, en écartant et fléchissant légèrement les jambes. Positionnez vos mains sur les poignées, et faites tourner la roue.

Restrictions d'utilisation :

- Equipement réservé aux adultes et adolescents mesurant plus de 1400 mm
- Poids maximum autorisé : 120 kg
- Non recommandé aux personnes cardiaques ou enceintes

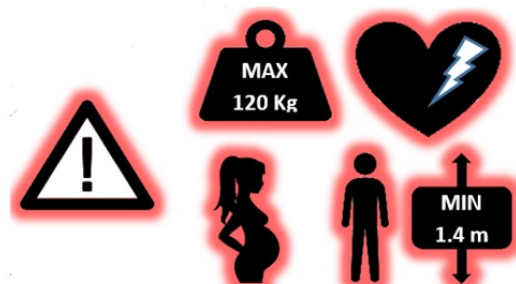

IMPLANTATION & SCELLEMENT

OUTILLAGE NECESSAIRE AU MONTAGE NON FOURNI



Pelle



Clé de 27

ELEMENTS FOURNIS



x1



x4

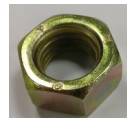

x8



x8

Kits fixation M18

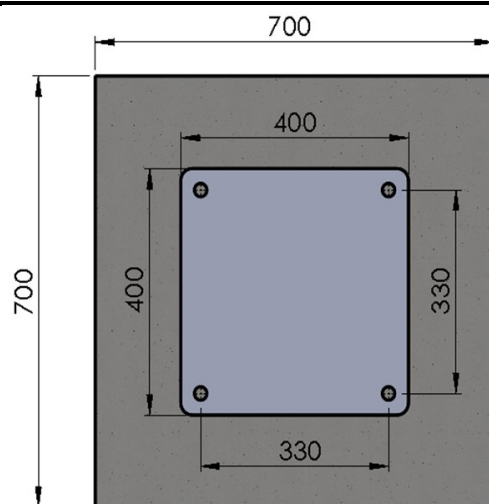

NB: L'ensemble des côtes est exprimé en millimètre

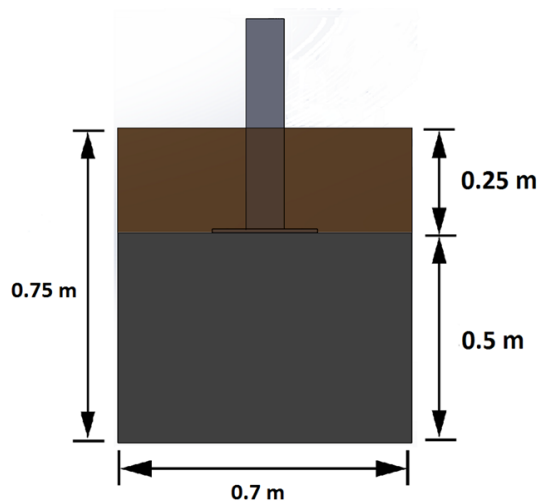

Creuser 1 trou destiné au béton suivant le plan ci-dessus.

Les dimensions du trous sont :

- Profondeur : 0.75 m
- Largeur : 0.70 m
- Longueur : 0.70 m

IMPLANTATION & SCELLEMENT

- Assembler la platine de fixation ainsi :

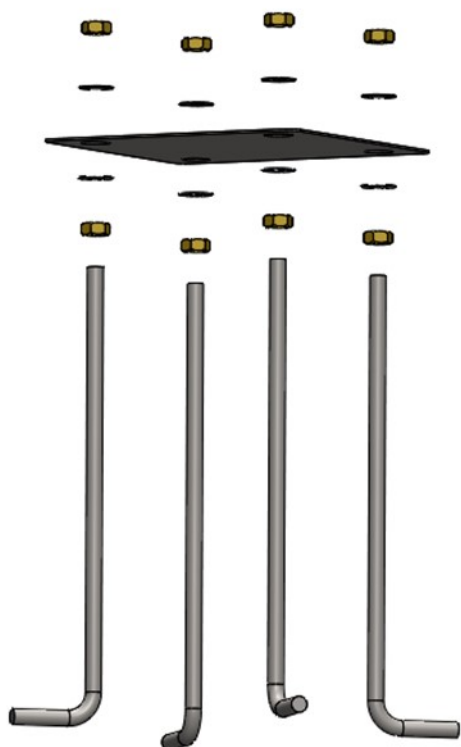

- Couler du béton (EN 206-1) jusqu'à arriver à 0.25 m de la surface.
- Insérer la platine de fixation dans le béton en s'assurant de l'horizontalité de celle-ci.



- Laisser sécher pendant 3 à 4 jours.

ELEMENTS
NECESSAIRES



x1



x4

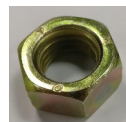

x8



x8

Kits fixation M18

IMPLANTATION & SCELLEMENT



Retirer les écrous et rondelles de la platine de fixation. Placer le module sportif en faisant se superposer les platines, et le fixer au sol avec les écrous et rondelles préalablement retirés.



Comblér le trou avec de la terre, et couvrir.

ELEMENTS
NECESSAIRES

MONTAGE

OUTILLAGE NECESSAIRE AU MONTAGE NON FOURNI



ELEMENTS FOURNIS

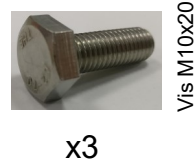
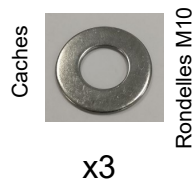

1- ASSEMBLAGE DE LA PREMIERE ROUE

Mettre en place les petites roues en procédant de la manière suivante :

- Insérer les coussinets IGUS dans la roue (1)
- Mettre en place l'ensemble sur l'axe du support (2)
- Bloquer le tout avec l'ensemble caches+vis+rondelle (3)

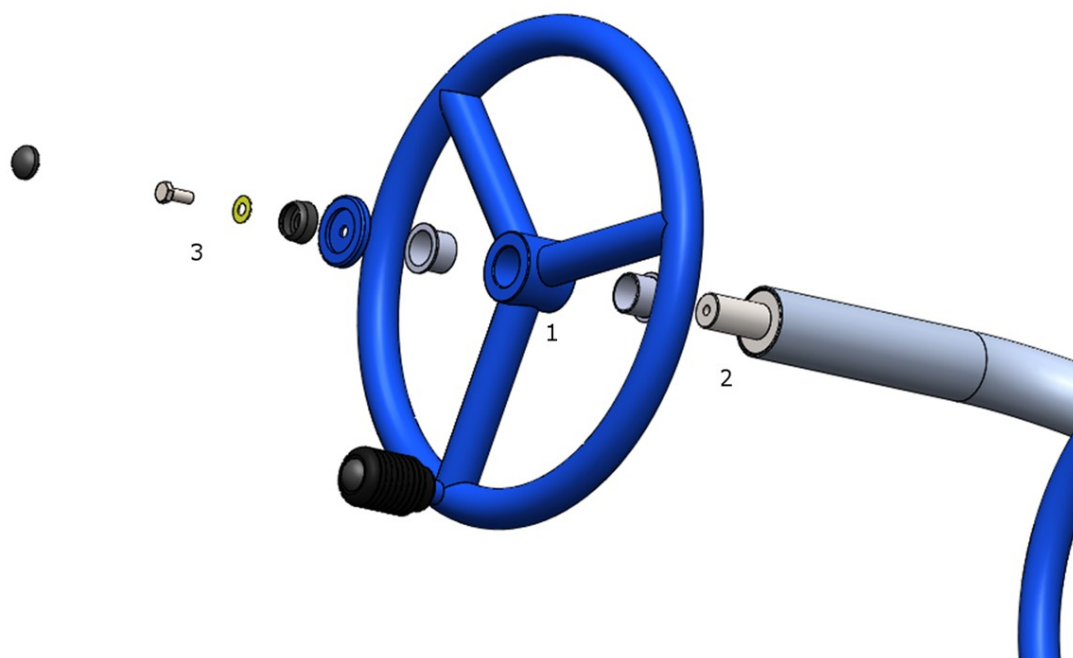

ELEMENTS NECESSAIRES

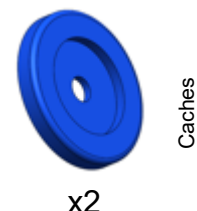
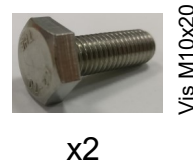
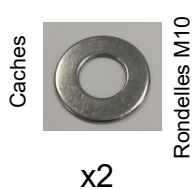

MONTAGE

1- ASSEMBLAGE DE LA DEUXIEME ROUE

Mettre en place la grande roue en procédant de la manière suivante :

- Insérer les coussinets IGUS dans la roue (1)
- Mettre en place l'ensemble sur l'axe du support (2)
- Bloquer le tout avec l'ensemble caches+vis+rondelle (3)

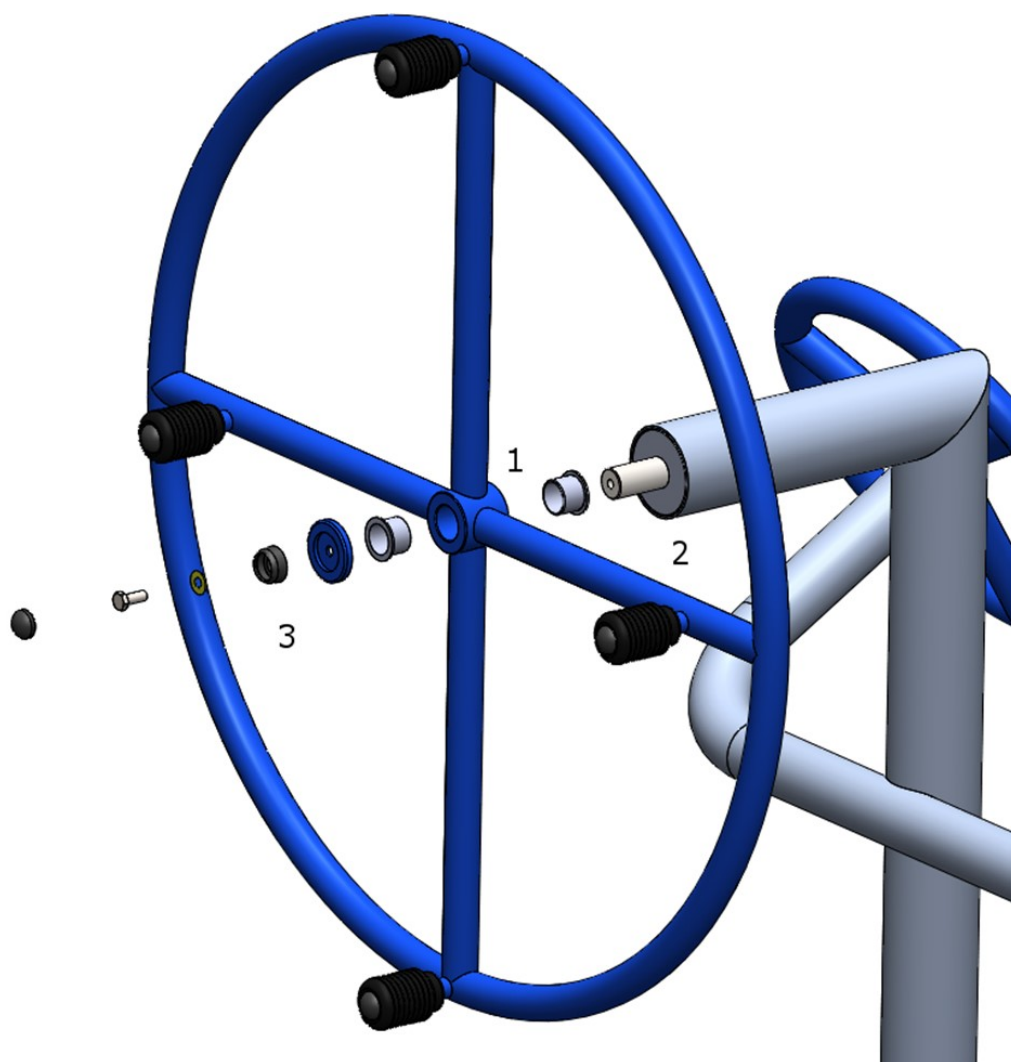

ELEMENTS NECESSAIRES



x2

Coussinets IGUS



x1

Caches



x1

Rondelles M10



x1

Vis M10x20



x1

Caches



FRANCE
Collectivités
MOBILIER URBAIN - MATÉRIEL & JEUX

LISTE DE COLISAGE

FITNESS



ROUES TAI CHI

RÉF. PRODUIT :

S80107 Indice B

UNITE

NOMENCLATURE DES COLIS

N° Colis	Ref	Indice	Désignation	Description	Quantité	Mode d'emballage	Poids (kg)	Dim. (mm)
A1	S80107-01	B	Support		1	Bulles plastique + carton 5 couches	28	1780x790x720
A2	S80107-02	B	Grande roue		1	Bulles plastique + carton 5 couches	14	1000x1000x200
A3	S80107-03	B	Petites roues		2	Bulles plastique + carton 5 couches	8	500x500x300
A4	S80107-09	B	Accessoires		1	Bulles plastique + carton 5	8	450x450x150

ACCESSOIRES PRE-MONTES

N° Colis	Ref	Désignation	Description	Qté	Remarque
A1		Étiquettes		1 + 1	Collées sur le module
A2+ A3	OBI6001	Roulements à billes		12	
A2+ A3		Caches		6	
A2+ A3		Poignées		6	
A2+ A3		Circlips D12		6	

VISA PACKING DEPARTMENT

DATE :



FRANCE
Collectivités
MOBILIER URBAIN - MATÉRIEL & JEUX

LISTE DE COLISAGE

FITNESS

ROUES TAI CHI

RÉF. PRODUIT :

S80107 Indice B

UNITE

ACCESSOIRES MIS DANS SACHET

N° Colis	Ref	Désignation	Description	Qté	Remarque
A4	IGUS GFM-3034-26	Coussinets IGUS GFM-3034-26		6	Pour l'assemblage des roues à la structure
A4		Caches		3	Pour l'assemblage des roues à la structure
A4		Caches		3	Pour l'assemblage des roues à la structure
A4	BITH1020 LITA102510	Vis M10x20 Rondelles M10 1 mm épaisseur Entretoises M10		3 + 3 + 3	Pour l'assemblage des roues à la structure
A4	S80102-07	Kits fixation M18		1 + 4	A mettre dans le sol
A4	TTBC18 LITA184220	Accessoires Kits fixation M18		8 + 8	A mettre dans le sol
A4		Étiquettes		1 + 1	Pour remplacer les étiquettes si abimées

VISA PACKING DEPARTMENT

DATE :