

# BORNE EN FONTE MARSELLA



FRANCE-Collectivités.fr

MOBILIER URBAIN - MATÉRIEL & JEUX



La **borne Marsella** est une borne anti-stationnement en fonte ductile conçue pour sécuriser les espaces extérieurs et limiter les accès non autorisés. Robuste, compacte et sans entretien, elle permet de délimiter efficacement trottoirs, zones piétonnes, parkings, accès de bâtiments publics ou espaces collectifs.

## Caractéristiques générales :

- Matériau : fonte ductile
- Finition : peinture noire
- Diamètre en partie basse : Ø 25,5 cm
- Diamètre en partie haute : Ø 19 cm
- Hauteur totale : 41,5 cm
- Hauteur hors sol : 30 cm
- Profondeur de scellement : 11,5 cm
- Poids : 22 kg
- Fixation : par scellement dans un plot béton avec tige de fer
- Option disponible : fourreau amovible
- Autres coloris RAL : nous contacter

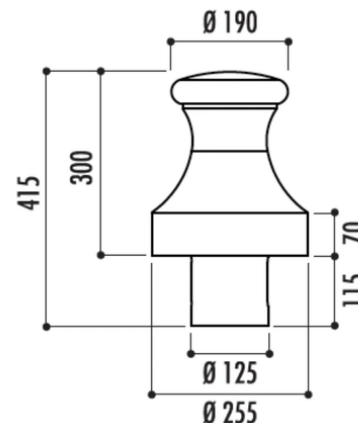

L'Alphatis I, 55A All. de l'Argentine, 30900 Nîmes

Adresse Mail : [info@france-collectivites.fr](mailto:info@france-collectivites.fr)

Tel : 04 30 65 01 79

[www.france-collectivites.fr](http://www.france-collectivites.fr)