

BORNE EN FONTE MALLORCA



La **borne Mallorca** est une borne en fonte conçue pour empêcher le stationnement gênant, délimiter les espaces extérieurs et protéger les accès. Disponible en version fixe ou flexible, elle s'adapte aux voiries, trottoirs, parkings, zones piétonnes, espaces publics ou privés.

Caractéristiques générales :

- Matériau : fonte
- Finition : peinture noire
- **Version fixe :**
 - Hauteur totale : 84,6 cm
 - Hauteur hors sol : 64,8 cm
 - Ø de la base : 14 cm
 - Ø haut : 9,2 cm // Poids : 17 kg
 - Fixation : par scellement dans un plot béton
- **Version flexible :**
 - Flexible et résistante aux impacts
 - Hauteur : 64,7 cm
 - Ø de la base : 20,4 cm
 - Ø haut : 9,3 cm // Poids : 20 kg
 - Fixation : par vis d'ancrage

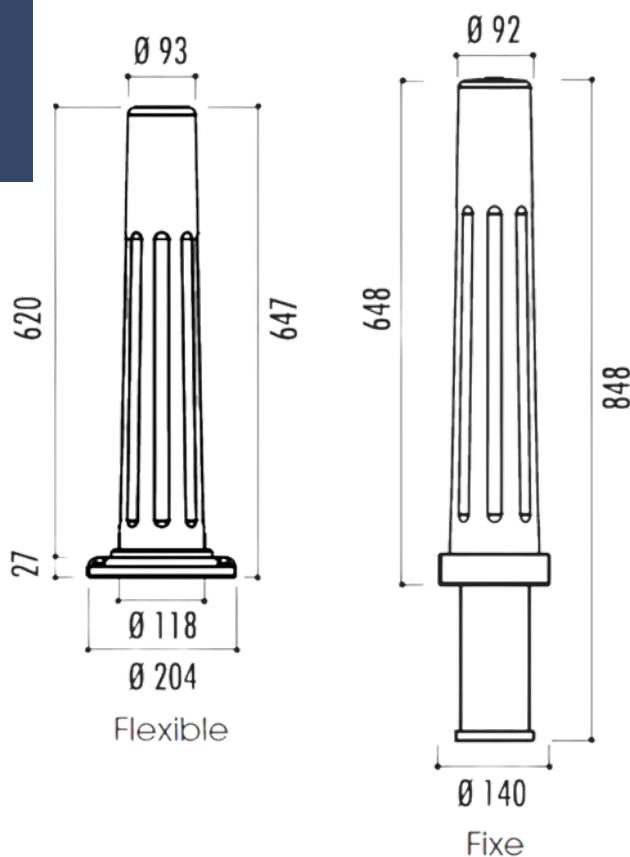

L'Alphatis I, 55A All. de l'Argentine, 30900 Nîmes

Adresse Mail : info@france-collectivites.fr

Tel : 04 30 65 01 79

www.france-collectivites.fr