

AVEC CADRE JAUNE ET NOIR QUALITÉ P.A.S.[®]



RÉFÉRENCES

OPTIQUE	CADRE	RÉF.
600 x 400 mm	680 x 500 mm	984
Ø 600 mm	Ø 750 mm	986
800 x 600 mm	950 x 750 mm	988

GARANTIES

> Garantie intégrale (optique, cadre et fixation)*

- P.A.S.[®]** > Incassable > Léger > Indéformable
5 ans Garantie > Résistant aux chocs > Traitement de surface anti-UV
 > Traitement anti-rayures et antistatique > Garantie 5 ans

CARACTÉRISTIQUES TECHNIQUES

RÉF.	DISTANCE MAXI DE L'UTILISATEUR AU MIROIR	POIDS BRUT (kg)	DIMENSIONS DE L'EMBALLAGE (mm)
984	9 mètres	4,6	770 x 140 x 780
986	11 mètres	6,5	770 x 140 x 790
988	20 mètres	9,2	990 x 140 x 1225

- > Cadre en résine thermoplastique et bandes adhésives durables et de haute qualité
- > Qualité P.A.S.[®] : l'optique renvoie une image nette, sans aucune déformation
- > Bombage : vision à 90° permettant le contrôle de 2 directions
- > Fixation fournie

FABRICATION FRANÇAISE

OPTION

- > Film chauffant antigel/antibuée auto-régulé 220V/50-100 W (réf.CH), posé en usine

SCHEMA DE FIXATION

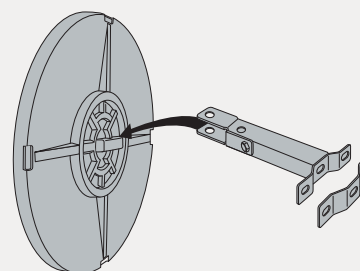

- > Livrée avec chaque miroir, fixation en acier galvanisé pour murs, poteaux ronds (Ø 60 à 90 mm) et poteaux rectangulaires (60 x 80 mm ou 80 x 80 mm)
- > Permet un réglage précis de la position du miroir

DIMENSIONS

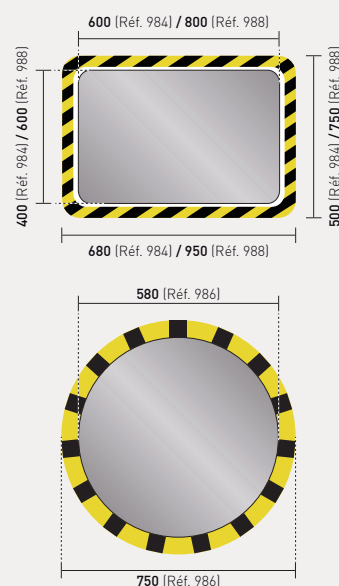

CONSEIL DE POSE

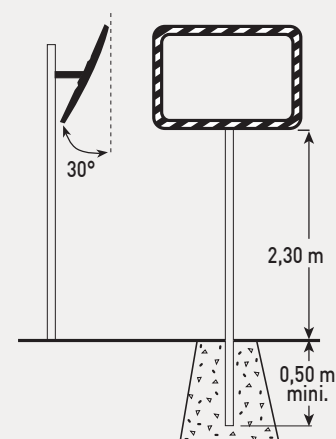

AVEC CADRE JAUNE ET NOIR QUALITÉ POLYMIER®



RÉFÉRENCES

OPTIQUE	CADRE	RÉF.
600 x 400 mm	680 x 500 mm	584
Ø 600 mm	Ø 750 mm	586
800 x 600 mm	950 x 750 mm	588

GARANTIES

> Garantie intégrale (optique, cadre et fixation)*



> Incassable > Léger > Indéformable > Résistant aux chocs > Traitement de surface anti-UV > Garantie 3 ans

CARACTÉRISTIQUES TECHNIQUES

RÉF.	DISTANCE MAXI DE L'UTILISATEUR AU MIROIR	POIDS BRUT (kg)	DIMENSIONS DE L'EMBALLAGE (mm)
584	9 mètres	4,6	770 x 140 x 780
586	11 mètres	6,5	770 x 140 x 790
588	20 mètres	9,2	990 x 140 x 1225

- > Cadre en résine thermoplastique et bandes adhésives durables et de haute qualité
- > Qualité Polymir® : l'optique renvoie une image nette, sans aucune déformation
- > Bombage : vision à 90° permettant le contrôle de 2 directions
- > Fixation fournie

FABRICATION FRANÇAISE

OPTION

- > Film chauffant antigel/antibuée auto-régulé 220V/50-100 W (réf.CH), posé en usine

SCHEMA DE FIXATION

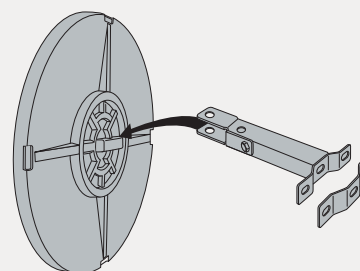

- > Livrée avec chaque miroir, fixation en acier galvanisé pour murs, poteaux ronds (Ø 60 à 90 mm) et poteaux rectangulaires (60 x 80 mm ou 80 x 80 mm)
- > Permet un réglage précis de la position du miroir

DIMENSIONS

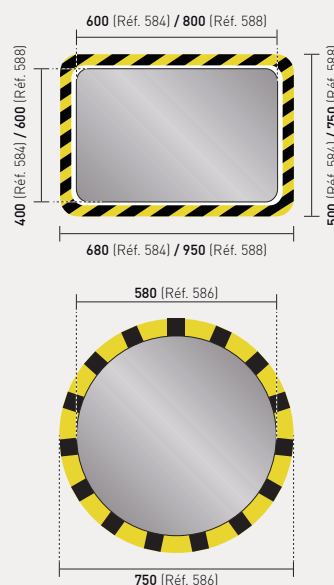

CONSEIL DE POSE

