

### CARACTÉRISTIQUES TECHNIQUES

- > Dimensions : largeur 2500 x hauteur 2250 x profondeur 2000 mm
- > Structure : poteaux en tube acier 70 x 70 mm
- > Toiture : profilés en aluminium anodisés, traverses en tube acier 40 x 40 mm et panneaux en polycarbonate alvéolaire épaisseur 10 mm traité anti-UV
- > Bardages de fond et latéraux : verre sécurisé épaisseur 5 mm
- > Extension : module complémentaire, largeur 2500 mm



Réf. 529451

### RECOMMANDATIONS DE POSE

- > Pose par scellement direct

### OPTIONS

- > Accroche motos
- > Bavette coupe-vent latéraux (la paire)
- > Supports et appuis cycles



Réf. 529170 + 209147

### RÉFÉRENCES

Abri vélos "tout-en-un" initial - Larg. 2500 mm (initial + bardage de fond + bardages latéraux)	529170
Abri vélos "tout-en-un" - Larg. 5000 mm (initial + complémentaire + bardages de fond + bardages latéraux)	529171
Abri vélos "tout-en-un" complémentaire - Larg. 2500 mm (complémentaire + bardage de fond)	529172
<b>Options</b>	
Accroche motos	209147
Coupe-vent latéraux (la paire)	529679

### SCHEMA

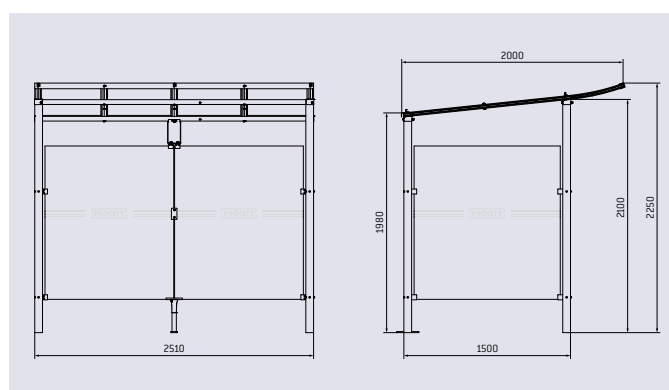

### FINITION PEINTURE

- > Peint sur galva selon nos coloris

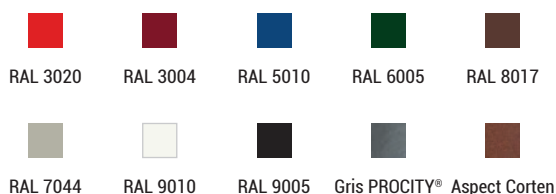

Réf. 529171 + 204017



## APPUI VÉLOS TROMBONE Ø 60 MM

### CARACTÉRISTIQUES TECHNIQUES

- > Peu encombrant
- > Hauteur hors sol : 1000 mm
- > Largeur : 625 mm
- > Structure : tube acier Ø 60 mm, ép. 2 mm
- > Autre version : disponible avec tôle signalétique épaisseur 3 mm

### RECOMMANDATIONS DE POSE

- > Pose par scellement direct



Réf. 201050

FINITION PEINTURE



Galva

### SCHÉMA

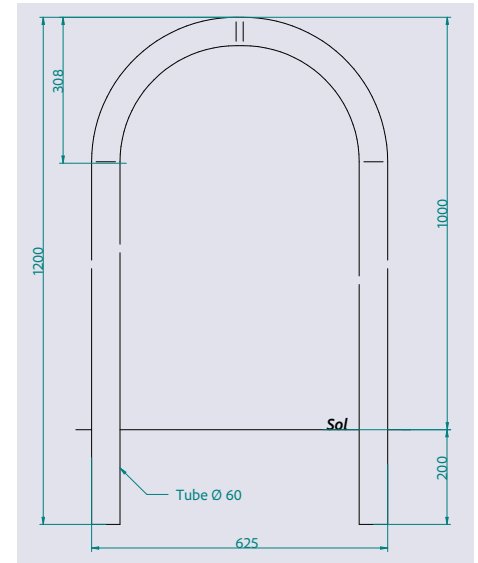

## APPUI VÉLOS LISBONNE

### CARACTÉRISTIQUES TECHNIQUES

- > Faible encombrement autorisant la fixation simultanée du cadre et de la roue
- > Largeur : 505 mm
- > Hauteur hors sol : 870 mm
- > Structure : tube acier 80 x 40 mm

### RECOMMANDATIONS DE POSE

- > Pose par scellement direct ou sur platine selon le choix de l'abri vélos



Réf. 207545

FINITION PEINTURE



Galva

### SCHÉMA

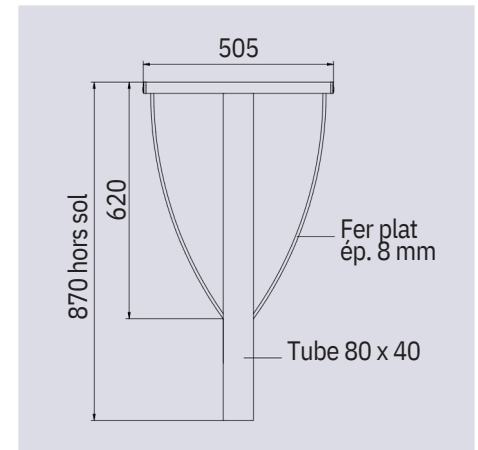

## APPUI VÉLOS MILAN

### CARACTÉRISTIQUES TECHNIQUES

- > Hauteur hors sol :
  - 850 mm, en scellement direct
  - 855 mm, sur platines
- > Largeur : 660 mm
- > Structure : tube acier 50 x 30 mm
- > Deux versions au choix :
  - Classique
  - Avec tôle signalétique épaisseur 5 mm

### RECOMMANDATIONS DE POSE

- > Pose par scellement direct ou sur platine selon le choix de l'abri vélos



FINITION PEINTURE



Galva

### SCHÉMA

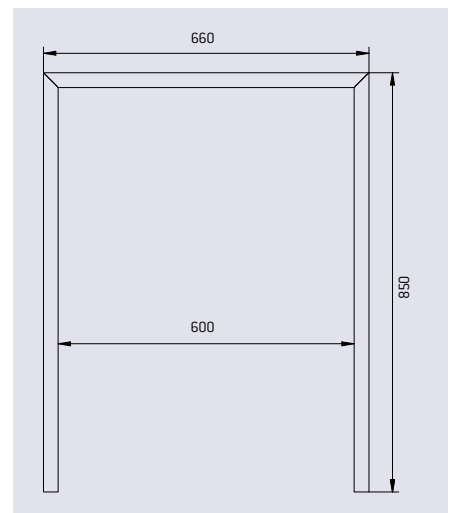

## ARCEAU VÉLOS

### CARACTÉRISTIQUES TECHNIQUES

- > Tube acier Ø 50 mm
- > Longueur 700 mm
- > Hauteur hors sol 850 mm

### RECOMMANDATIONS DE POSE

- > Fixation par scellement direct ou sur platines ovales selon le choix de l'abri vélos



FINITION PEINTURE



Galva

### SCHÉMA

