

# BANQUETTE BOIS NATUREL OLEA

La banquette bois naturel Olea est un banc urbain idéal pour aménager des espaces de convivialité et repos dans les parcs, jardins et places publiques des collectivités.

## CARACTÉRISTIQUES TECHNIQUES

- Piètement en tôle d'acier Corten de 50 x 100mm
- Lattes de 210 x 50mm en bois de pin traité en autoclave vide et pression classe IV contre les vrillettes, termites et insectes
- Visserie en acier inoxydable
- Ancrage recommandé : au moyen de boulons à expansion M10 en fonction de la surface et du projet
- Longueur : 1850 mm
- Largeur : 430 mm
- Hauteur totale / hauteur d'assise : 450 mm



**Résistant et durable !**

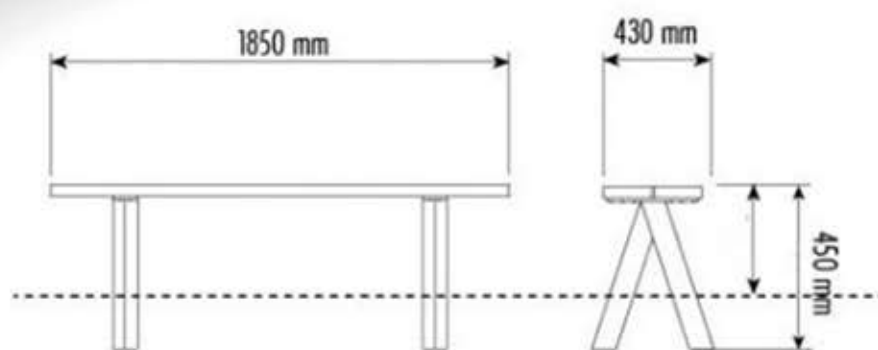

## CONSEIL D'UTILISATION

Le bois naturel "respire", c'est-à-dire qu'il absorbe et restitue de l'humidité dans une atmosphère sèche. Il est par conséquent normal que des fissures apparaissent dans le bois. Cela n'influence en rien sa capacité de résistance et sa durabilité.

## PRODUITS DE LA GAMME



Banc en bois naturel Olea. REF. UM314

Assis-debout bois naturel Olea. REF. UM314G

